

サブウェイプレーヤ

通勤の地下鉄の騒音の中で 静かなリスニングを楽しむためのプレーヤです。
お手持ちのイヤホンに サイレントピースを装着してのリスニング用です。
当社の安価なサイレントイヤホンがそのまま使えます。

サイレントイヤホン サイレントピースとは？

{地下鉄でも静かなリスニング}
{小さい} {安価} {バッテリー不要}
{お手持ちのイヤホンにも使える}
{洗える}

海外出張のとき、
長時間のエコノミー席での機内エンターテイメント
を手軽に 静かに 聴きたい、、、
という願いから生まれた商品

安価な、アクティブノイズリダクション では性能が良くない。
しかもバッテリーが必要

高価なヘッドホンタイプは性能は良いが、大きすぎ
圧迫感があって長時間使うと、ストレスを感じる
通勤電車の中では、大きく、目立ちすぎるし、持ち運びも不便

地下鉄通勤時リスニング用
航空機客室エンターテイメント用



ノイズリダクションの仕組み

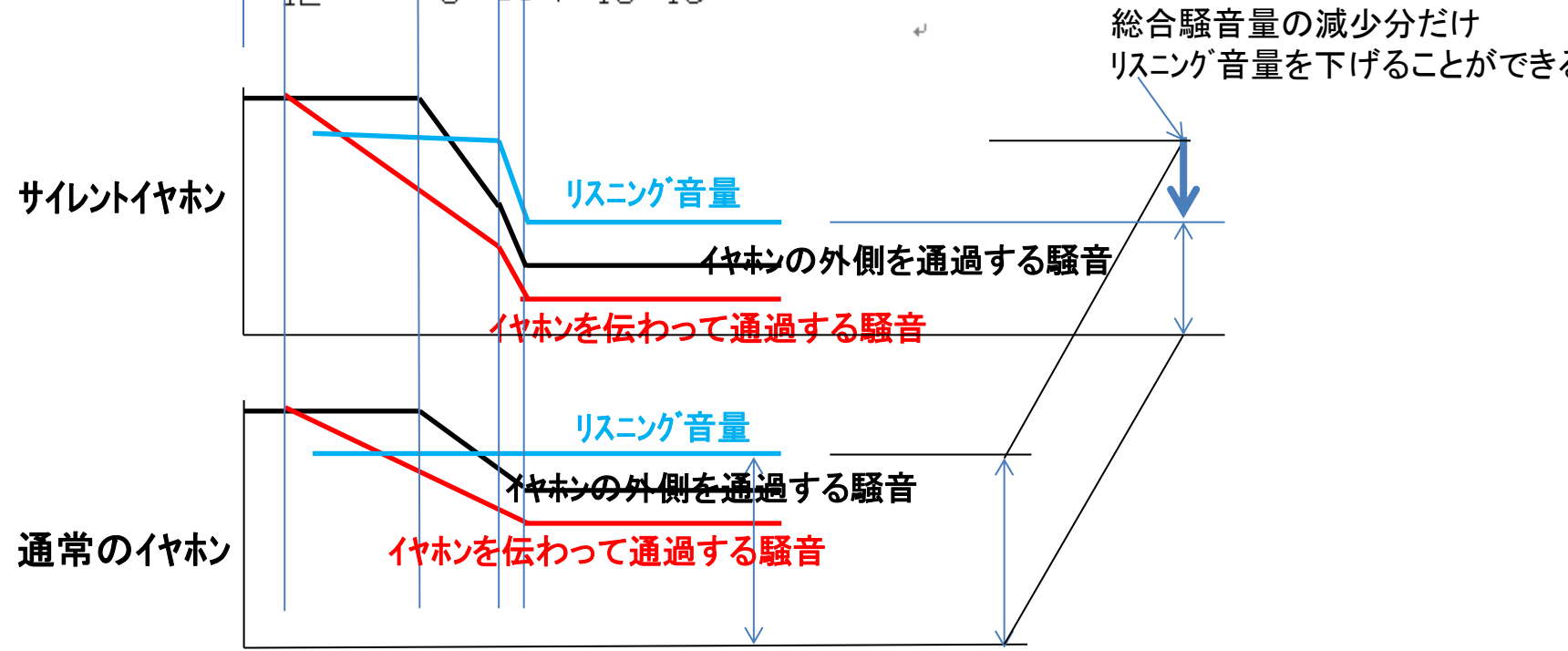
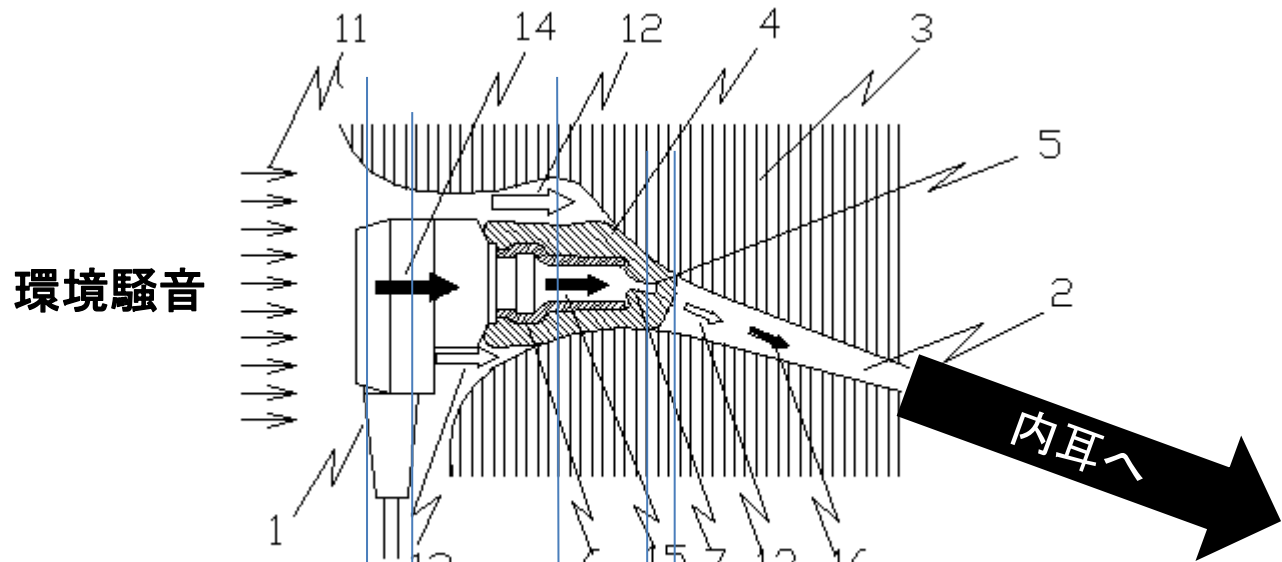

サイレントイヤホンの遮音効果

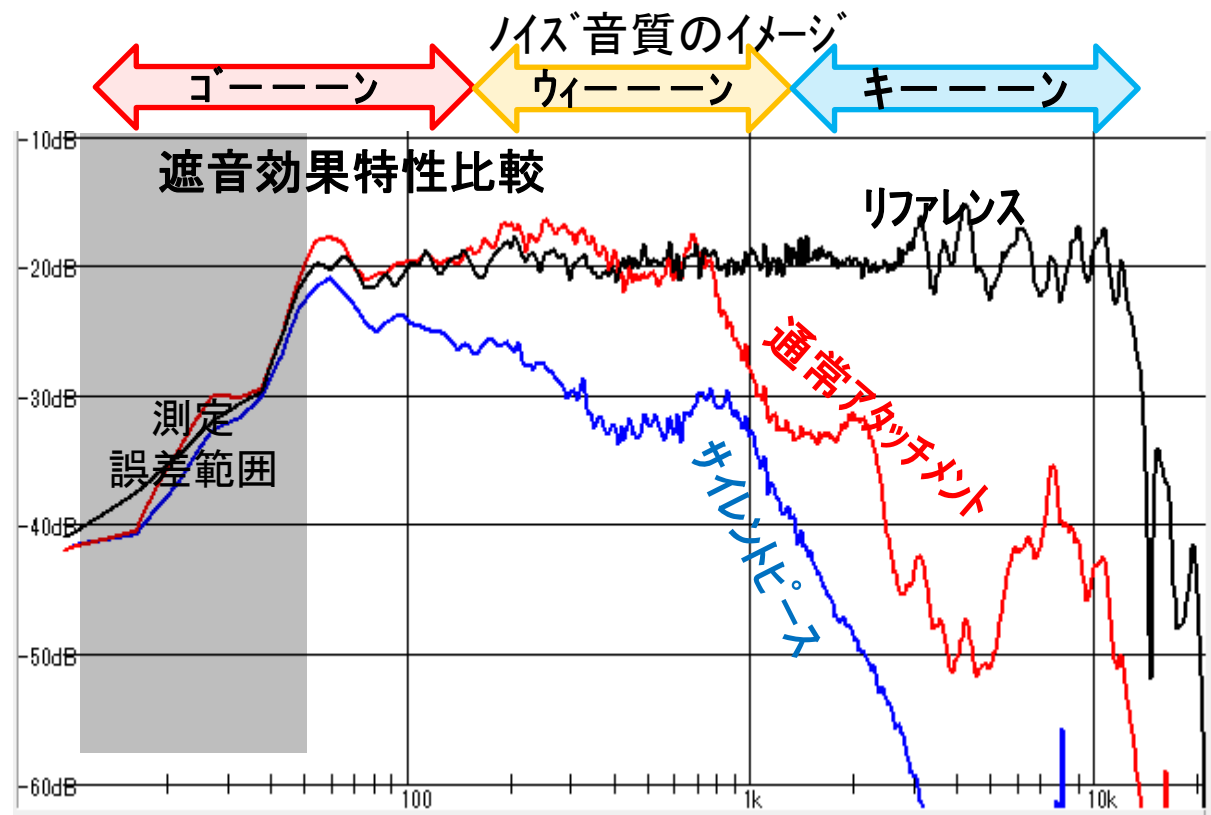

10Bの遮音効果改善は
リスニング音量を
10dB小さくできます。

遮音効果量比較

周波数 Hz	50	100	200	400	800	1600	3200	6400	10000	低音平均	中音平均	高音平均
従来型遮音効果 dB	-2	0	-1	-1	3	13	26	22	25	-1.0	5.0	24.3
サイレントイヤホン遮音効果 dB	1	4	6	13	11	23	45	48	45	3.6	15.6	46.0
改善遮音効果 dB	3	4	7	14	14	10	19	26	20	4.6	10.6	21.7

サブウェイプレーヤとサイレントイヤホンの音質

データはサウンドサイエンスのサイレントイヤホン

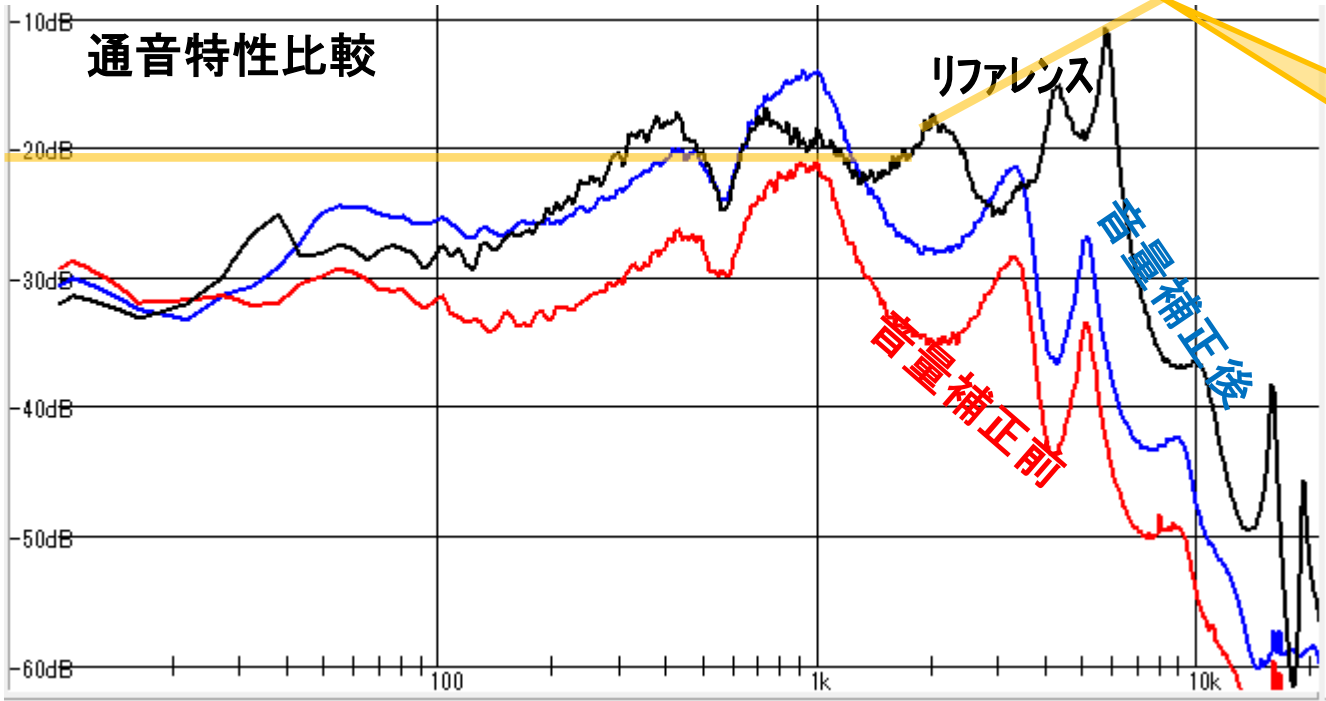

サブウェイプレーヤはサイレントイヤホンの高音劣化をカバーします。

通音量比較

周波数 Hz	50	100	200	400	800	1600	3200	6400	10000	低音平均	中音平均	高音平均
音量補正前 通音特性劣化 dB	2	3	7	7	4	12	5	22	18	4	7.6	15
音量補正後 通音特性劣化 dB	-5	-3	0	2	-2	2	0	13	8	-2.6	0.7	7
簡単な 音質補正 dB	0	0	0	0	0	0	3	6	12			